

Инструкция по эксплуатации

Gold series
JC-G323F-i24



<< JUST >> - торговая марка JUST Technologies Co. Ltd.

OM-JC-G323F-i24 Print V1.0

КАМЕРА ВИДЕОНАБЛЮДЕНИЯ

Мы благодарим вас за то, что приобрели видеокамеру марки JUST. Наша компания постаралась, чтобы данный высокотехнологичный продукт обладал достойным качеством.

Перед использованием камеры, пожалуйста, ознакомьтесь с данной инструкцией.

Представленное на рисунке изображение является схематичным.



Правильная утилизация данного продукта

(Утилизации электрического и электронного оборудования)

(Применяется в странах Евросоюза и других европейских странах системы раздельного сбора отходов)

Такая маркировка на изделии или в сопроводительной документации указывает на то, что оно не должно выбрасываться вместе с другими бытовыми отходами в конце срока службы. Для предотвращения возможного ущерба для окружающей среды или здоровья человека вследствие неконтролируемой утилизации отходов, следует отделить его от других видов отходов и перерабатывать надлежащим образом с целью их повторного использования. Этот продукт не должен быть смешан с другими производственными отходами.



■ СОДЕРЖАНИЕ

КОМПЛЕКТ ПОСТАВКИ.....	4
ВНИМАНИЕ!.....	4
Меры предосторожности.....	5
ПРЕДИСЛОВИЕ.....	6
Особенности.....	6
ПОДКЛЮЧЕНИЕ КАМЕРЫ.....	8
УСТАНОВКА КАМЕРЫ.....	8
МЕНЮ УСТАНОВОК.....	11
НАСТРОЙКИ.....	11
ОБЪЕКТИВ (LENS).....	13
ЭЛЕКТРОННЫЙ ЗАТВОР/ АРУ (SHUTTER/AGC).....	14
БАЛАНС БЕЛОГО (WHITE BAL).....	16
КОМПЕНСАЦИЯ ВСТРЕЧНОЙ ЗАСВЕТКИ (BACKLIGHT).....	20
НАСТРОЙКА ИЗОБРАЖЕНИЯ (PICTADJUST).....	20
Adaptive Tone Reproduction(ATR).....	22
ОБНАРУЖЕНИЕ ДВИЖЕНИЯ (MOTIONDET).....	23
ДАЛЕЕ (NEXT).....	25
РАЗМЕРЫ.....	31
ТЕХНИЧЕСКИЕ ХАРАКТЕРИСТИКИ.....	32

■ КОМПЛЕКТ ПОСТАВКИ

1. ВИДЕОКАМЕРА..... 1 шт.
2. ИНСТРУКЦИЯ ПО ЭКСПЛУАТАЦИИ..... 1шт.
3. КЛЕЙКИЙ МОНТАЖНЫЙ ШАБЛОН..... 1шт.
4. УСТАНОВОЧНЫЕ ВИНТЫ..... 4шт.
5. ПЛАСТИКОВЫЕ ДЮБЕЛЯ..... 4шт.

■ ВНИМАНИЕ!



Этот символ предназначен для предупреждения пользователя о наличии не изолированного напряжения внутри корпуса устройства, которое может быть достаточным, чтобы создать опасность поражения электрическим током человека.



Данный символ предупреждает пользователя о необходимости ознакомиться с прилагаемой инструкцией по эксплуатации и уходу.

■ Меры предосторожности

1. Не пытайтесь разбирать камеру.

Для предотвращения поражения электрическим током, не открывайте крышку и не откручивайте винты. Внутри изделия нет обслуживаемых пользователем компонентов.

При необходимости обратитесь к квалифицированным специалистам сервисного центра.

2. Обращайтесь с камерой осторожно.

Камера может быть повреждена в результате неправильного обращения или хранения.

3. Монтаж должен осуществляться квалифицированным персоналом.

4. Не используйте жесткие или абразивные моющие средства для чистки корпуса камеры.

При незначительном загрязнении корпуса используйте сухую ткань для чистки корпуса камеры. При сильном загрязнении - протрите корпус, используя мягкое моющее средство, затем удалите остатки моющегося средства сухой тканью.

5. Осторожно удаляйте загрязнения на поверхности ПЗС-матрицы.

Не используйте для чистки ПЗС-матрицы жесткие или абразивные моющие средства. Используйте специальную ткань для объектива или ватный аппликатор, смоченный этанолом.

6. Никогда не направляйте камеру на прямые солнечные лучи.

Избегайте попадания на камеру прямых солнечных лучей во включенном и выключенном состоянии. В противном случае, на матрице могут остаться пятна.

7. Не используйте камеру за пределами указанной температуры и влажности.

Используйте камеру при температурах от -10 °C до +50 °C и относительной влажности воздуха ниже 90%. Температура хранения от -20 °C до +60 °C при относительной влажности от 20% до 80%.

8. Пожалуйста, используйте камеру с рекомендованным источником питания.

Не проводите подключение во время грозы, во избежание поражения электрическим током.

■ ПРЕДИСЛОВИЕ

Приобретая данный продукт, вы получаете профессиональное устройство с гарантированно высоким качеством и надежностью. Видеокамера JUST серии GOLD: модели JC-G323F-i24 - это цветная DSP-камера с высоким разрешением 700 ТВЛ, с 12-битным DSP процессором SONY Effio-e. Видеокамера обладает высоким качеством изображения, дружелюбным интерфейсом, легко монтируется.

■ Особенности

- SONY 1/3" Ex-View Super **HAD CCD II**™ ;
- Разрешение 700TVL 12-бит DSP SONY Effio-e;
- Объектив с постоянным фокусным расстоянием 3.6 mm;
- Яркое, реалистичное изображение;
- Изображение без шумов при низкой освещенности;
- Оригинальные технологии для лучшего переключения режима Day/Night;
- Высокая чувствительность, до 0.0001 Lux;
- Встроенное OSD Меню;
- Настраиваемые BLC иHLC;
- 7 типов настройки баланса белого (ANTICR / MANUAL / PUSHLOCK / PUSH / ATW / USER1/USER2);
- Возможность выбора режимов Day (Color) / Night (B/W) &AUTO;
- Технология подавления шумов;
- Возможность настройки зон обнаружения движения (Максимально 4 области);
- Возможность настройки зон маскирования (Максимально 4 области);
- Возможность настройки изображения (MIRROR / BRIGHTNESS / CONTRAST / SHARPNESS / HUE/GAIN);
- Возможность настройки персонализации камеры и настройка Camera ID;
- OSD-Меню на 8 языках (English, Japanese, Portuguese, German, French, Russian, Spanish, Chinese);
- Легко настраивается с помощью OSD-меню в ярко освещенных помещениях: ювелирных магазинах, торговых центрах, дизайн студиях;
- В различных условиях освещенности: при флуоресцентном свете, мерцающем, галогеновом свете и при естественном свете, -легко добиться реальных цветов через настройку баланса белого через OSD меню;
- Питание: DC 12V ± 1V;
- Низкое энергопотребление;
- Низкое тепловыделение.

■ ПОДКЛЮЧЕНИЕ КАМЕРЫ

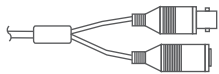

Полярность подключения
(Центр +)

Подключение разъема питания

Подключите 12 вольт постоянного тока, используя специализированный разъем и соблюдая полярность. Неправильная полярность может привести к нарушению функционирования или полному выходу из строя видеокамеры.

Подключение видео выхода

Подключите BNC разъем видеовыхода с помощью коаксиального кабеля 75 Ом.

Подключение Меры предосторожности

Радиус изгиба коаксиального кабеля должен быть не меньше 10 диаметров кабеля. Никогда не сжимайте кабель во избежание рассогласования сопротивлений.

■ УСТАНОВКА КАМЕРЫ



КЛЕЙКИЙ МОНТАЖНЫЙ ШАБЛОН

Указанный технический рисунок приводится только для справки. Фактический размер монтажного шаблона соответствует размеру основания купола.

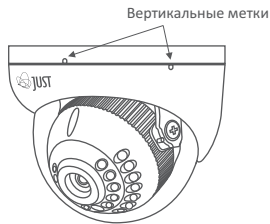

На основании камеры и на самом куполе, вы можете увидеть две метки

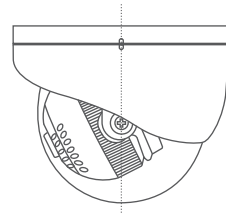

Совместите метки между собой, как показано на рисунке

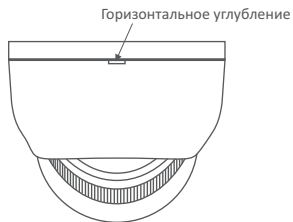

На задней стороне купола находится горизонтальное углубление.

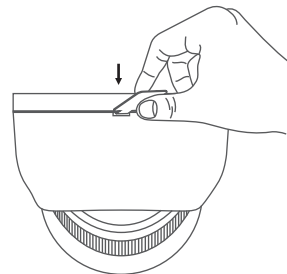

С помощью тонкой отвертки, подденьте край крышки купола, и он легко отделится от основания.

■ УСТАНОВКА КАМЕРЫ

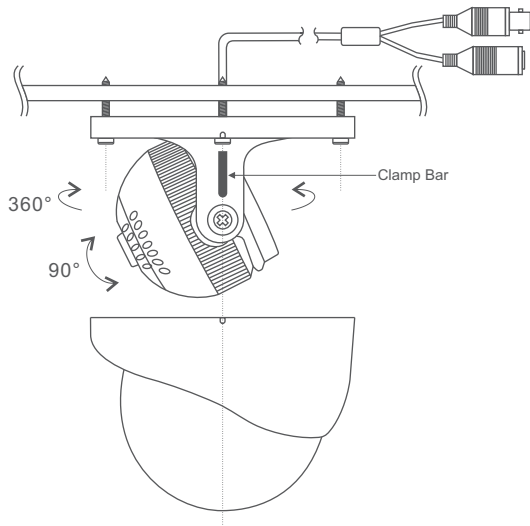

После настройки угла наклона камеры, для закрытия корпуса сначала совместите **Clamp Bar**, который представляет собой пластиковый выступ (смотри рисунок), с вертикальными направляющими на внутренней поверхности купола. Это позволит вращать модуль совместно с крышкой купола в горизонтальной плоскости. Соедините крышку купола с основанием в обратном порядке и затем направьте камеру в нужном направлении.

■ МЕНЮ УСТАНОВОК

МЕНЮ УСТАНОВОК (SETUP MENU)	
ОБЪЕКТИВ (LENS)	■ РУЧНОЙ (MANUAL) ■ АВТО (AUTO)
ЭЛЕКТРОННЫЙ ЗАТВОР/ АРУ (SHUTTER/AGC)	■ АВТО (AUTO) ■ РУЧНОЙ (MANUAL)
БАЛАНС БЕЛОГО (WHITE BAL)	■ ANTI CR ■ РУЧНОЙ (MANUAL) ■ PUSH LOCK ■ PUSH ■ АВТОМАТИЧЕСКОЕ ОТСЛЕЖИВАНИЕ БАЛАНСА БЕЛОГО (ATW) ■ ПОЛЬЗОВАТЕЛЬ1 (USER1) ■ ПОЛЬЗОВАТЕЛЬ2 (USER2)
КОМПЕНСАЦИЯ ВСТРЕЧНОЙ ЗАСВЕТКИ (BACKLIGHT)	■ OFF ■ BLC ■ КОМПЕНСАЦИЯ СИЛЬНОЙ ЗАСВЕТКИ (HLC)
НАСТРОЙКА ИЗОБРАЖЕНИЯ (PICTADJUST)	■ ЗЕРКАЛЬНОЕ ОТОБРАЖЕНИЕ (MIRROR) ■ ЯРКОСТЬ (BRIGHTNESS) ■ КОНТРАСТ (CONTRAST) ■ РЕЗКОСТЬ (SHARPNESS) ■ ТОН (HUE) ■ УСИЛЕНИЕ (GAIN)
Adaptive Tone Reproduction (ATR)	■ ON ■ OFF
ОБНАРУЖЕНИЕ ДВИЖЕНИЯ (MOTION DET)	■ ON ■ OFF
ДАЛЕЕ (NEXT)	■ PRIVACY ■ ДЕНЬ/НОЧЬ (DAY & NIGHT) ■ ШУМОПОДАВЛЕНИЕ (NR) ■ ID КАМЕРЫ (CAMERA ID) ■ ЯЗЫК (LANGUAGE) ■ СБРОС НАСТРОЕК (CAMERA RESET)
ВЫХОД (EXIT)	■ СБРОС НАСТРОЕК (SAVE ALL)

■ НАСТРОЙКИ

Управление экраным OSD меню осуществляется с помощью 5-кнопочной платы управления.

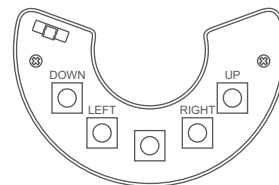

■ НАСТРОЙКИ

1. Нажмите центральную кнопку, и на экране отобразится главное меню.
Далее можно приступить к настройкам.

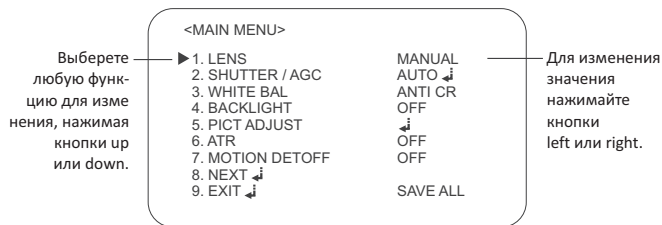

2. Выбирайте пункты меню, нажимая кнопки **UP** or **DOWN** на переключателе.
Курсор можно перемещать вверх или вниз, нажимая кнопки **UP** или **DOWN**. Переместите курсор к функции требующей изменения.
3. Нажмите **LEFT** или **RIGHT** на переключателе, если вы хотите изменить значение.
Если изменяемой функции соответствует несколько значений, продолжайте нажимать кнопку **LEFT** или **RIGHT** пока не выберете нужное из списка.
4. Выберите пункт **EXIT** и нажмите центральную кнопку для завершения установки.

Примечание:

Если (пробел) появится в выбранном режиме, то это значит, что есть подменю, которое можно выбрать, нажав в центре переключателя.

Если - - - появится в выбранном режиме, то это значит, что нет доступных режимов для выбора.

■ ОБЪЕКТИВ (LENS)

1. Вызовите меню настроек на экран, переместите курсор к строке **LENS**, нажимая **UP** или **DOWN** на переключателе.
2. Выберите тип объектива, нажимая **LEFT** или **RIGHT** на переключателе.
Для данной функции существует два типа настроек: **MANUAL** и **AUTO**.

AUTO (ABTO)

Когда Объектив (LENS) находится в положении **AUTO**, нажмите центральную кнопку переключателя, на экране появится подменю.

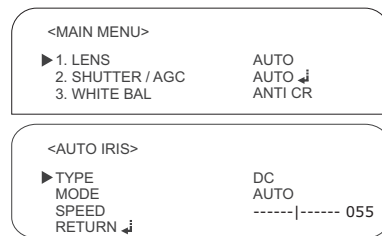

Данный тип имеет два режима: **DC** и **VIDEO**. Нажмите **LEFT** и **RIGHT** на переключателе, чтобы выбрать необходимый. При перемещении курсора к строке **MODE**, появляется три режима: **AUTO**, **OPEN** и **CLOSE**. Нажмите кнопки **LEFT** и **RIGHT** переключателя, чтоб выбрать необходимый вариант. При режиме «**CLOSE**», экран становится черным. При перемещении курсора на строку «**SPEED**», вы можете выбрать диапазон от 0 до 255. Чтобы переместить курсор к строке «**RETURN**», нажмите на центральную кнопку переключателя, это вернет Вас в меню настройки пользователя и завершит установку.

■ ЭЛЕКТРОННЫЙ ЗАТВОР/ АРУ (SHUTTER/AGC)

Нажимая кнопки **UP** или **DOWN**, переключателя, выберете **SHUTTER/AGC**, нажимая **LEFT** или **RIGHT**, можете выбрать между двумя режимами: **AUTO** и **MANUAL**.

AUTO

Когда выбран режим **AUTO**, нажмите на центральную кнопку переключателя и увидите на экране подменю:

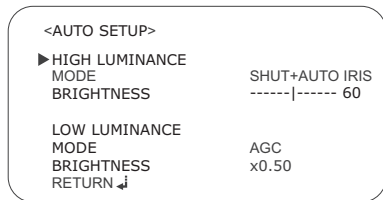

Для функции **HIGH LUMINANCE** выберете в пункте **MODE**: значение **SHUT+AUTO IRIS** или **IRIS** и регулируйте значение **BRIGHTNESS** в диапазоне от 0 до 255.

Для функции **LOW LUMINANCE**, выберете в пункте **MODE** значение **AGC** или **OFF**. Есть четыре значения **BRIGHTNESS**: × **0.25**, × **0.50**, × **0.75**, × **1.00**. Нажимайте **LEFT** или **RIGHT** на переключателя, чтобы выбрать то, что вы хотите. **AGC** может работать в широком диапазоне освещенности. Это автоматически увеличивает чувствительность камеры в условиях низкой освещенности, повышает уровень выходного сигнала и позволяет получить яркое и четкое изображение.

Переместите курсор на **RETURN**, нажмите центральную кнопку, и вы вернетесь в главное меню.

MANUAL (РУЧНОЙ)

Когда **SHUTTER/AGC** в режиме **MANUAL**, нажмите в центральную кнопку и увидите на экране:

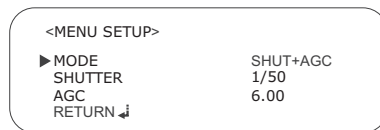

В пункте **MODE** только один вариант настройки: **SHUT+AGC**.

Переместите курсор к **SHUTTER**, для данной функции можно выбрать 8 вариантов настройки: **1/50**, **1/120**, **1/250**, **1/500**, **1/1000**, **1/2000**, **1/4000** и **1/10000**. Нажмите **LEFT** или **RIGHT** для выбора нужного.

Переместите курсор к **AGC**, нажмите **LEFT** или **RIGHT** на переключателе, чтобы выбрать настройки: **6.00**, **12.00**, **18.00**, **24.00**, **30.00**, **36.00**, **42.00** и **44.80**. Когда настройка закончена, переместите курсор к пункту **RETURN** и нажмите центральную кнопку переключателя, чтобы вернуться в главное меню.

■ БАЛАНС БЕЛОГО (WHITE BAL)

Пользователь может выбрать эту функцию для настройки цветов экрана. Расположите курсор напротив **WHITE BAL** в **SETUP MENU**, нажимая **UP** or **DOWN**. Выберите нужный режим, нажимая **LEFT** or **RIGHT** на переключателе. Есть 7 режимов: **ANTI CR**, **MALUAL**, **PUSHLOCK**, **PUSH**, **ATW**, **USER1** и **USER2**.

ANTI CR

Anti-CR (Anti-ColorRolling) - уменьшение вращающихся изменений цвета, вызванных мерцанием источников света (например, люминесцентные лампы), которые не могут быть устранены путем внешней синхронизации с электрической сетью (обычно в связи с включением камеры с источником питания постоянного тока).

MANUAL

Режим ручной регулировки дает возможности более тонкой настройки. Выберите сначала **ATW**, и затем измените на режим ручной настройки и нажмите центральную кнопку переключателя, следующее субменю отобразится на экране:

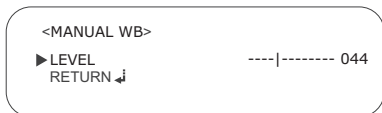
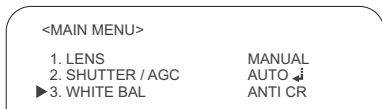

Диапазон **LEVEL** можно отрегулировать. Пользователь может настроить значение **LEVEL** и следить за изменением цвета объекта.

После завершения настройки, переместить курсор на **RETURN**, нажимаешь центральную кнопку переключателя для возврата в главное меню.

PUSH LOCK

Нажмите центральную кнопку, когда камера направлена на белую бумагу для получения оптимального изображения при текущей освещенности. Если условия освещенности меняются, необходимо скорректировать баланс белого еще раз. Нажимайте кнопку **LEFT** или **RIGHT** переключателя, чтобы выбрать **PUSH LOCK** режим и нажмите центральную кнопку переключателя для блокировки **PUSH LOCK** режима.

PUSH

PUSH, операция выполняется быстрее, чем скорость работы **ATW** без кадров операции или других ограничений.

ATW (АВТОМАТИЧЕСКОЕ ОТСЛЕЖИВАНИЕ БАЛАНСА БЕЛОГО)

ATW (AutoTrackingWhiteBalance): Этот режим может быть использован в пределах цветовой температуры 1800 ° К ~ 10,500 ° К (например, флуоресцентный свет, на улице, натриевая лампа и т.д.) При нажатии **LEFT** или **RIGHT**, чтобы задать режим **ATW**. Нажмите центральную кнопку переключателя и следующее подменю, отобразится на мониторе.

■ БАЛАНС БЕЛОГО (WHITE BAL)

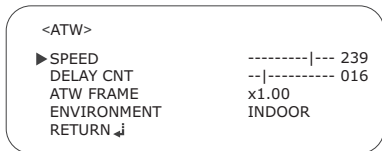

Диапазон регулирования **SPEED** и **DELAY CNT** составляет от 0 до 255. Переместите курсор на **ATWF RAME**, нажмите кнопку **LEFT** или **RIGHT** переключателя для выбора одного из четырех режимов: $\times 0.50$, $\times 1.00$, $\times 1.50$ и $\times 2.00$. Нажмите **LEFT** или **RIGHT** переключателя для выбора режима **ENVIRONMENT**, для него существует два значения: **INDOOR** и **OUTDOOR**.

USER1 (ПОЛЬЗОВАТЕЛЬ1)

Нажмите **LEFT** или **RIGHT** переключателя для выбора **USER1**, нажмите центральную кнопку переключателя и следующее подменю отобразится на экране монитора:

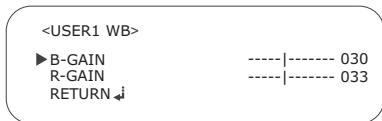

Нажимайте **LEFT** или **RIGHT** для уменьшения или увеличения значения **B-GAIN** и **R-GAIN**, максимальное значение 255.

USER2 (ПОЛЬЗОВАТЕЛЬ2)

Выберете курсором пункт **USER2** и нажмите центральную кнопку переключателя, следующее подменю отобразится на экране.

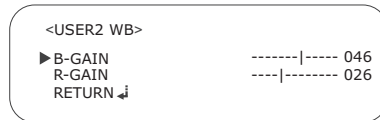

Настройки совпадают с режимом **USER1**.

Примечание: При некоторых условиях функция **WHITE BALANCE** может работать неправильно. В таких случаях, пожалуйста, выберите **PUSH LOCK** режим. Когда окружение объекта имеет очень высокую цветовую температуру (например, чистое небо и закат); Когда окружение объекта темное; Если камера непосредственно направлена на флуоресцентный свет или установлена в месте, где происходят значительные изменения в освещенности, функция баланса белого может стать не стабильной.

■ КОМПЕНСАЦИЯ ВСТРЕЧНОЙ ЗАСВЕТКИ (BACKLIGHT)

Когда Главное меню отображается на экране, нажмите кнопку **UP** или **DOWN** переключателя, переместите курсор на **BACK LIGHT**, для данной функции доступно 3 значения: **OFF**, **BLC** и **HLC**.

BLC

Если позади объекта находится сильный источник света, четкое изображение фона, а также самого объекта может быть получено с помощью функции **BLC**.

HLC (КОМПЕНСАЦИЯ СИЛЬНОГО СВЕТА)

Эта функция может работать в широком диапазоне освещенности. Затеняются ярко освещенные участки, а так же повышается яркость темных участков. Это помогает сделать объект более четким и узнаваемым.

Пользователь может нажать кнопку **LEFT** или **RIGHT** переключателя, чтобы выбрать соответствующий режим.

■ НАСТРОЙКА ИЗОБРАЖЕНИЯ (PICTADJUST)

Нажмите кнопку **UP** или **DOWN** переключателя для перемещения курсора в **PICTADJUST**, а затем нажмите центральную кнопку переключателя, и следующее субменю будет отображаться на экране:

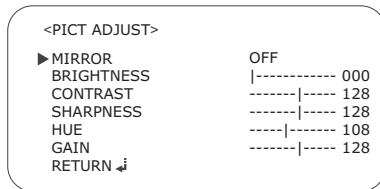
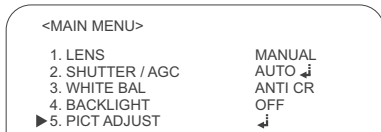

MIRROR:(ЗЕРКАЛЬНОЕ ОТОБРАЖЕНИЕ)Выберете курсором пункт **MIRROR**, для этой функции есть 2 значения **ON** и **OFF**.

BRIGHTNESS: (ЯРКОСТЬ) Нажимая кнопку **LEFT** или **RIGHT** переключателя, увеличивайте или уменьшайте значение. Максимальное значение255.

CONTRAST: (КОНТРАСТ) Нажимая кнопку **LEFT** или **RIGHT** переключателя, увеличивайте или уменьшайте значение. Максимальное значение255.

SHARPNESS: (РЕЗКОСТЬ)Нажимая кнопку **LEFT** или **RIGHT** переключателя, увеличивайте или уменьшайте значение. Максимальноезначение255.

HUE:(ТОН)Нажимая кнопку **LEFT** или **RIGHT** переключателя, увеличивайте или уменьшайте значение. Максимальное значение 255.

GAIN:(УСИЛЕНИЕ)Нажимая кнопку **LEFT** или **RIGHT** переключателя, увеличивайте или уменьшайте значение. Максимальное значение 255.

Когда настройки закончены, выберите курсором пункт **RETURN**, и нажмите центральную кнопку, чтобы вернуться в главное меню.

■ AdaptiveToneReproduction(ATR)

Данная функция обеспечивает градацию компенсации для улучшения контрастности объектов (например, когда в поле зрения камеры одновременно находятся области с высокой и низкой яркостью). Функция ATR улучшает видимость всей картины, обеспечивая оптимальную компенсацию градации изображения в одной области, на основе информации о яркости. Когда выбрана функция **ATR**, нажмите кнопку **LEFT** или **RIGHT** переключателя чтобы выбрать **ON** и **OFF**.

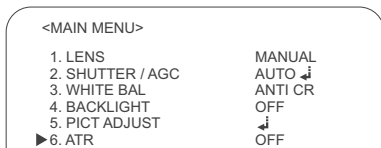

Когда выбрано значение **ON**, нажмите центральную кнопку, и на экране отобразится следующее подменю:



LUMINANCE(ОСВЕЩЕННОСТЬ) Нажмите кнопку **LEFT** или **RIGHT** переключателя, чтобы выбрать нужный режим из 3 доступных: **LOW**, **MID** и **HIGH**.

CONTRAST (КОНТРАКТ) Для этой функции доступно 3 режима: **LOW**, **MIDLOW**, **MID**, **DHIGH** и **HIGH**. Нажмите кнопку **LEFT** или **RIGHT** переключателя, чтобы выбрать нужный режим.

Для того чтобы вернуться в главное меню, выберите пункт **RETURN** и нажмите

■ ОБНАРУЖЕНИЕ ДВИЖЕНИЯ (MOTIONDET)

Выберете пункт **MOTION DET**, нажимая кнопку **UP** или **DOWN** переключателя, если значение **ON**, нажмите центральную кнопку, и следующее подменю отобразится на экране:

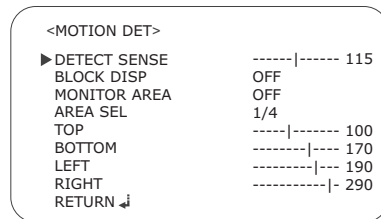
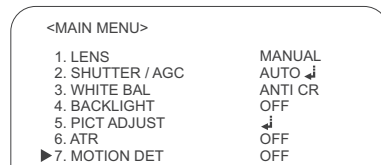

Этот продукт имеет функцию, которая позволяет наблюдать движение объектов в выбранной области на экране.

DETECT SENSE (ЧУВСТВИТЕЛЬНОСТЬ ДЕТЕКЦИИ)

Нажмите кнопку **LEFT** или **RIGHT** переключателя, чтобы увеличить или уменьшить значение, максимальное значение - 127.

BLOCK DISP

Для этой функции доступно 3 режима: **OFF**, **ON** и **ENABLE**. Когда для функции **BLOCK DISP** выбрано значение **ON**, то на зоне обнаружения отображается сетка.

■ ОБНАРУЖЕНИЕ ДВИЖЕНИЯ (MOTION DET)

Когда для функции **BLOCK DISP** выбрано значение **ENABLE**, нажмите центральную кнопку переключателя. Изображение будет отображаться в негативе, весь экран будет покрыт серой сеткой. Продолжительное нажатие центральной кнопки (около 5 секунд) вернет вас в подменю.

MONITOR AREA (ЗОНА ОТОБРАЖЕНИЯ)

Выберете курсором пункт **MONITOR AREA**, нажмите кнопку **LEFT** или **RIGHT** переключателя, чтобы выбрать значение **ON** или **OFF**. Когда выбрано значение **ON**, квадратная рамка отображается на экране.

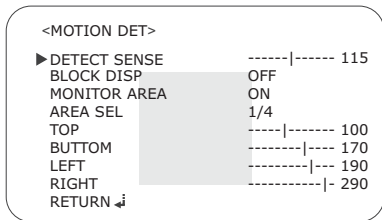

AREA SEL (ВЫБОР ОБЛАСТИ)

Выберете курсором пункт **AREASEL**, нажимая кнопку **LEFT** или **RIGHT** переключателя, определите область. Можно выбрать одно из четырех значений: **1/4, 2/4, 3/4** и **4/4**. Нажмите кнопку **LEFT** или **RIGHT** переключателя, чтобы увеличить или уменьшить значение функций **TOP**, **BUTTOM**, **LEFT** и **RIGHT**. Максимальное значение для **TOP** и **BUTTOM** - 244, для **LEFT** и **RIGHT** - 474. Для того чтобы вернуться в главное меню, выберете пункт **RETURN** и нажмите центральную кнопку.

■ ДАЛЕЕ (NEXT)

MOSAIC: Выберете курсором пункт **MOSAIC**, нажимая кнопку **UP** или **DOWN** переключателя выберете значение **ON** или **OFF**. Когда настройки закончены, нажимая кнопку **UP** или **DOWN** переключателя, выберете пункт меню **RETURN**, нажмите центральную кнопку и попадете в подменю **NEXT**.

DAY/NIGHT (ДЕНЬ/НОЧЬ)

Выберете курсором пункт **DAY/NIGHT**. Для данной функции доступны 3 режима: **AUTO**, **COLOR**, **B/W**. Нажмите кнопку **LEFT** или **RIGHT** переключателя для выбора нужного режима.

AUTO (ABTO) Выберете курсором пункт **DAY/NIGHT**, когда выбрано значение **AUTO**, нажмите центральную кнопку переключателя, и следующее подменю отобразится на экране:

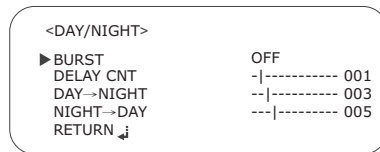

BURST: Доступно 2 значения: **ON** и **OFF**, нажмите кнопку **LEFT** или **RIGHT** переключателя и выберете нужное. Выберете курсором пункт **DELAYCNT**, нажмите кнопку **LEFT** или **RIGHT** переключателя, чтобы увеличить или уменьшить значение. Максимальное значение - 255. **DAY->NIGHT** и **NIGHT->DAY** настраиваются также.

■ ДАЛЕЕ (NEXT)

В/В

Когда для функции **DAY/NIGHT** выбрано значение **В/В**, нажмите кнопку **LEFT** или **RIGHT** переключателя, нажмите центральную кнопку переключателя для настройки.



Burst: Доступно 2 значения: **ON** и **OFF**, нажмите кнопку **LEFT** или **RIGHT** переключателя и выберите нужное. Когда настройки закончены, нажмите центральную кнопку переключателя для возврата в подменю **NEXT**.

NR (NoiseRejection) (ШУМОПОДАВЛЕНИЕ)

Нажимая кнопки **UP** или **DOWN** переключателя, выберите курсором пункт **NR**, нажмите центральную кнопку переключателя, и следующее подменю отобразится на экране:

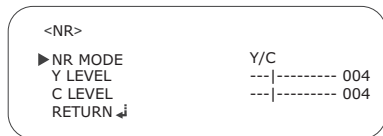

Нажмите кнопку **LEFT** или **RIGHT** переключателя для выбора режимов: **Y/C**, **OFF**, **YиC**. Когда выбрано значение **Y/C**, the **YLEVEL** и **CLEVEL** можно настроить, нажимая кнопку **LEFT** или **RIGHT** переключателя, максимальное значение 255.

Выберете курсором пункт **NEXT**, нажмите центральную кнопку переключателя и следующее подменю отобразится на экране:

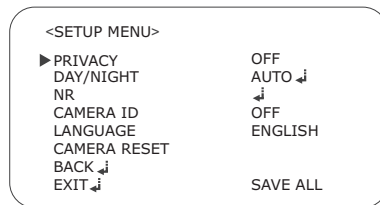
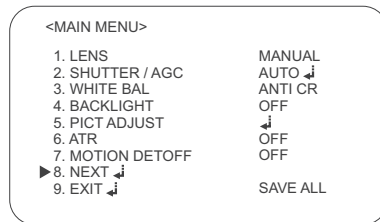

Когда для функции **PRIVACY** выбрано значение **ON**, квадратная рамка отобразится на экране. Нажмите центральную кнопку переключателя, и следующее подменю отобразится на экране:

■ ДАЛЕЕ (NEXT)

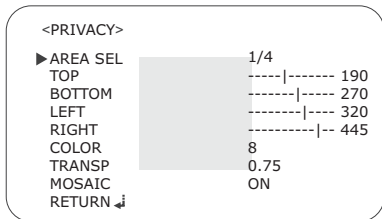

AREASEL: Есть 4 ОБЛАСТИ. Пользователь может настроить размер области, нажимая переключатель в четырех направлениях. И выбранные области могут отображаться на экране в то же время.

Выберете курсором пункт **TOP**, нажмите кнопку **RIGHT** переключателя, чтобы увеличить высоту выбранной области обнаружения. Нажмите кнопку **LEFT** переключателя, чтобы уменьшить высоту выбранной области обнаружения. Регулировочный диапазон **TOP** от 0 до 244. Пункт меню **BOTTOM**-изменение нижнего края зоны обнаружения, настройка осуществляется так же, как **TOP**. Выберете курсором пункт **LEFT**, нажмите кнопку **LEFT** или **RIGHT** переключателя для уменьшения или увеличения значения, максимальное значение 474. Пункт меню **RIGHT** - настройка осуществляется так же, как **LEFT**.

COLOR: Можно выбрать восемь цветов для областей маскирования. Нажмите кнопку **LEFT** или **RIGHT** переключателя для выбора цвета. Можно выбрать значение от 1 до 8.

TRANSP: Есть четыре значения на выбор: 0.00, 0.50, 0.75 и 1.00. Нажмите кнопку **LEFT** или **RIGHT** переключателя для выбора соответствующего значения **TRANSP**.

Когда выбрано значение **OFF**, --- появляется и значения **Y-LEVEL** и **C-LEVEL**, не могут быть настроены.

Когда выбрано значение **Y**, только **Y LEVEL** отображается на экране. Когда выбрано значение **C**, только **CLEVEL** отображается на экране. Пользователь, нажимая кнопку **LEFT** или **RIGHT** переключателя, может изменять значение.

CAMERA ID (ID КАМЕРЫ)

Нажимая кнопку **LEFT** или **RIGHT** переключателя, выберете **CAMERA ID ON** или **OFF**. Когда выбрано значение **ON**, следующее подменю отобразится на экране:

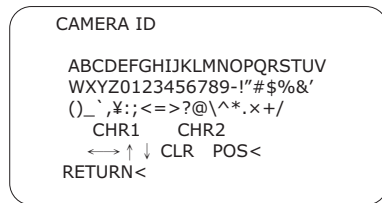

- ① Перемещение курсора к букве необходимо, нажимая кнопку **UP** или **DOWN** переключателя.
- ② Выберете **CAMERAID** из перечисленных символов на экране нажатием кнопок **UP**, **DOWN**, **LEFT** или **RIGHT** переключателя. До 52 символов могут быть использованы для **CAMERAID**.
- ③ Выбор символа осуществляется путем нажатия центральной кнопки переключателя, затем курсор перемещается на следующую позицию в **CAMERA ID**.

■ ДАЛЕЕ (NEXT)

Примечание: Если было введено неправильное имя, выберете пункт CLR, нажмите центральную кнопку переключателя и буквы будут стерты. Если вы хотите исправить букву, переместите курсор на букву которую вы хотите исправить с помощью стрелок в левой нижней части экрана, затем нажмите центральную кнопку переключателя, затем переместите курсор на букву, которую вы хотите выбрать и нажмите центральную кнопку переключателя. Когда настройки **CAMERA ID** закончены, **RETURN**, чтобы вернуться, и нажмите центральную кнопку переключателя для возврата в подменю **NEXT**.

LANGUAGE (ЯЗЫК)

Выберете курсором пункт **LANGUAGE**, нажимая кнопку **DOWN** переключателя, доступно 8 языков: English, Japanese, Portuguese, German, French, Russian, Spanish и Chinese.

CAMERA RESET (СБРОС НАСТРОЕК)

Выберете курсором пункт **CAMERA RESET** и нажмите центральную кнопку переключателя; настройки камеры будут сброшены на заводские настройки.

BACK (НАЗАД)

Выберете курсором пункт **BACK**, нажмите центральную кнопку переключателя для возврата в главное меню.

EXIT(ВЫХОД)

Когда настройки закончены, выберете курсором пункт **EXIT**, нажмите центральную кнопку переключателя для выхода из меню.

SAVE ALL (СОХРАНЕНИЕ НАСТРОЕК)

Если хотите сохранить настройки, выберете курсором пункт **SAVE ALL**, нажмите центральную кнопку переключателя, и все сделанные настройки будут сохранены.

■ РАЗМЕРЫ (мм)

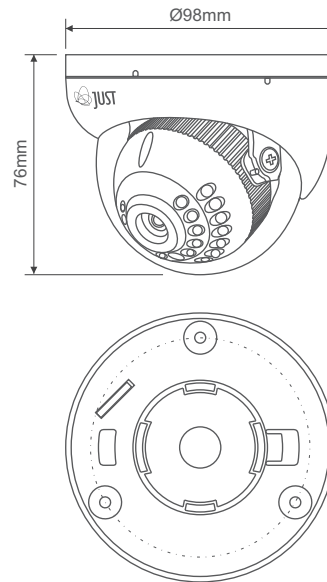

Схематические изображения служат только для ознакомления.
Все размеры приблизительные, в миллиметрах.

■ ТЕХНИЧЕСКИЕ ХАРАКТЕРИСТИКИ

Модель	JC-G323F-i24
Система цветности	PAL
Датчик изображения	SONY 1/3" Ex-View Super HAD CCD II™
Тип объектива	3.6 mm, постоянное фокусное расстояние
Система сканирования	2:1 Чересстрочная
Частота сканирования (H)	15625 Hz
Частота сканирования (V)	50.00 Hz
Синхронизация	Внутренняя
Система сигнала	625 Lines
Число эффективных пикселей	570K
Отношение Сигнал\Шум	Больше чем 52 dB (APU выключено)
Разрешение	700 TVL
Уровень выходного сигнала	Композитный видеовыход 1.0 Vp-p (75 Ом)
Чувствительность	0.0001 Lux@F1.2
Выдержка/ АРУ	AUTO/MANUAL
Баланс белого	ANTI CR/MALUAL/PUSHLOCK/PUSH/ATW/USER1/USER2

Компенсация встречной засветки	OFF/BLC/HLC
День /Ночь	AUTO / COLOR/ B/W
Подавление шумов	ON / OFF (Настраиваемый уровень)
Детектор движения	ON / OFF (4 Настраиваемые зоны)
Зоны маскирования	ON / OFF (4 Настраиваемые зоны)
Настройка изображения	MIRROR / BRIGHTNESS / CONTRAST / SHARPNESS / HUE / GAIN
Языки	English / Japanese / Portuguese / German / French / Russian / Spanish / Chinese
Управление OSD меню	5-позиционный переключатель
ИК диоды	5mm 24 LEDs
Питание	DC 12V ± 1V
Ток потребления	110mA / 12VDC, 285mA/12VDC- ИК подсветка включена
Разъемы	Видео выход: Литой BNC Разъем и 12VDC Вход: DC Socket
Температурный диапазон функционирования	-10°C ~ +50 °C
Размеры	98.0 mm (Диаметр основания) X 76.0 mm (Высота)
Вес	Около 200g

**Ex-View Super HAD CCD II™ является торговой маркой Sony Corporation.

